

Winnaar **Thonet Mart Stamprijs 2009**

VOUWWOW

Maartje Nuy en Joost van Noort



De directie van Thonet en de redactie van de Architect reiken dit jaar voor de derde maal de Thonet Mart Stamprijs uit: dit is een aanmoedigingsprijs voor ontwerpers, met als doel een vernieuwend stoelontwerp te realiseren voor de projecten- en de consumentenmarkt.

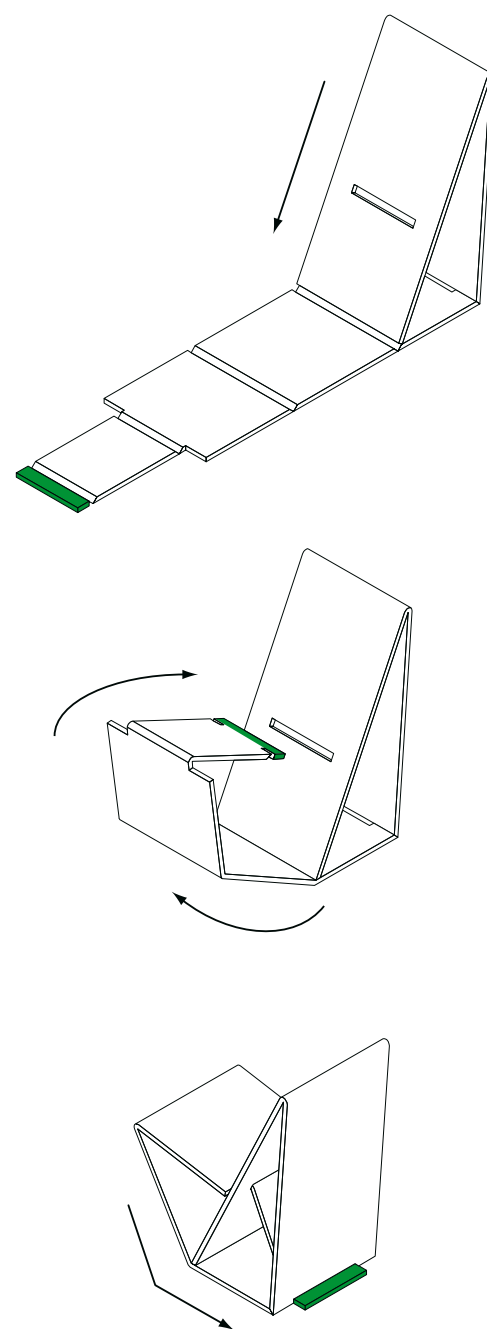

Juryrapport Thonet Mart Stamprijs 2009

De Thonet Mart Stamprijs wordt ook dit jaar uitgereikt aan het beste stoelontwerp dat door een ontwerper is gemaakt in het jaar voorafgaand aan de toekenning. De opgave is een ontwerp te maken voor een stoel die kan worden gebruikt op kantoor of in een woning. Dit jaar zijn er 35 ontwerpen ingediend. Ondanks dat dit er minder zijn dan bij vorige edities, is het niveau van de ontwerpen volgens de jury hoger.

Ambacht en duurzaamheid

Tot vreugde van de jury overheerste het meer bewuste en duurzame stoelontwerp en waren weinig zogenoemde iconische stoelen ingezonden. Veel stoelen zijn op ambachtelijke wijze gemaakt waarbij de ontwerpers veel aandacht hebben besteed aan milieuaspecten. Bij de selectie zaten enkele ontwerpen die al in productie zijn genomen. Na uitvoerige discussie besloot de jury geen prijzen toe te kennen aan productiemodellen, omdat ze dit niet bij het karakter van de prijs vindt passen. Om deze reden viel bijvoorbeeld de opmerkelijke stoel Coral van ontwerper Ton Haas voor Harechair af. Bij de vormgeving van een stoel komt veel kijken. Omdat vormgeving, zitcomfort en uitvoering moeten zijn verenigd, is het maken van een stoelontwerp niet eenvoudig. Bij de beoordeling lette de jury op de functionaliteit en op het karakter van de stoel. Een ander belangrijk aandachtspunt is het materiaalgebruik. De inzendingen bestonden uit prototypes, schaalmodellen en ideeën op papier. Bij beide laatste categorieën is het zitcomfort echter moeilijker te beoordelen. De jury adviseert de uitschrijvers in volgende edities nadrukkelijk om een 1:1 model te vragen.

Bijzondere ontwerpen

Uit de 35 inzendingen selecteerde de jury tien ontwerpen die ze om uiteenlopende redenen interessant vond.

Mass/Void van Pieter Bedaux bestaat uit een dun roestvast stalen frame. Met behulp van een eikenhouten afwerking zijn op dit frame twee verschillende stoelen opgebouwd.

Nominaties



Verend hout
Carolien Laro

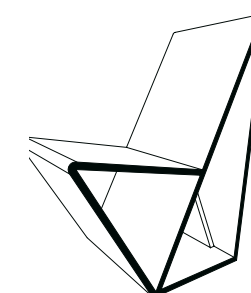

VOUWWOW
Maartje Nuy en
Joost van Noort



Lage leren stoel
Tiddo de Ruiter

Jury

De jury van de Thonet Mart Stamprijs bestaat dit jaar uit Odette Ex (Ex Interiors, voorzitter jury), Ingeborg de Roode (Stedelijk Museum Amsterdam), Stefan Schöning (Stefan Schöning Studio) en Harm Tilman (de Architect, secretaris)



Detail Verend hout
Carolien Laro

Gerecyclede kartonnen kokers die worden gebruikt voor plotters zijn door Lindey Cafsia ingezet voor het maken van OO. Door de kokerrijen te laten verspringen en op slimme wijze aan elkaar te bevestigen, ontstaat een comfortabele stoel.

Voor het ontwerp van GRTZ gebruikt Marian Duijvestijn gerecyclede stoelpoten, zittingen en rugleuningen. Met behulp van losse rokken van uiteenlopende materialen, is de stoel in een handomdraai een ander aanzien te geven.

Gaudi Stool van Bram Geenen is een lichtgewicht constructie waarin de koepelvorm van carboncomposiet alle drukkrachten opvangt. De subconstructie van polyamide ribben aan de binnenkant gaat doorbuiging van de kruk tegen.

Marcel Klever bouwt Chair 001 geheel op uit berken multiplex of uit bamboe. De voorgebogen rugleuning sluit verend om de rug en verhoogt het zitcomfort.

15 Degrees van Carolien Laro is een degelijke houten, lichtgewicht stoel die in serie is te produceren. Om de stoel stabiliteit en sterkte te geven, is een constructie van driehoeken ontworpen die te maken is met behulp van CNC. Verend hout, eveneens van Carolien Laro, is een kruk waarin het zitvlak door een innovatieve manier van inzagen in meerdere richtingen tegelijkertijd kan doorbuigen.

Maartje Nuy en Joost van Noort stuurden vouwwow in, een breed inzetbare vouwstoel van gerecycled honingraatkarton. Via enkele simpele handelingen kan de stoel worden opgevouwen tot een compact, lichtgewicht en gemakkelijk te dragen pakket.

Het ontwerp Lage leren stoel van Tiddo de Ruiter is comfortabel, licht en gemakkelijk hanteerbaar. Lederen zitting en rugleuning zijn op het eikenhouten frame gelijmd.

Brad van Onno Schelling is een eerlijke, ambachtelijke stoel die in de eigen werkplaats met een minimum aan machines is vervaardigd en die door iedereen mag worden nagemaakt.

Drie nominaties

Uit deze selectie koos de jury na een lange en spannende discussie de volgende drie stoelen:

De jury is onder de indruk van het comfortabele zitkussen van ingezaagd hout dat Carolien Laro realiseerde voor de kruk Verend hout. De innovatieve manier waarop gebruik is gemaakt van de natuurlijke, verende eigenschappen van hout, verdient navolging.

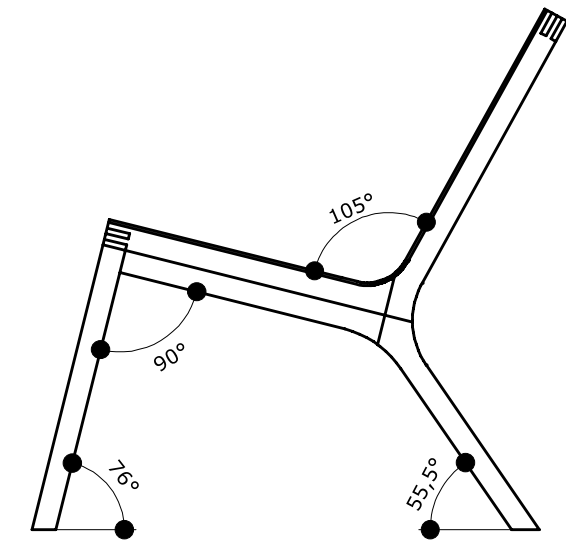

Zijaanzicht Lage leren stoel van Tiddo de Ruiter

vouwwow is het resultaat van een boeiend experiment met het materiaal karton, dat gerecycled papier als grondstof heeft en biologisch afbreekbaar is. Zeker als de ontwerpers Maartje Nuy en Joost van Noort erin slagen het karton 100 procent recyclebaar te maken, is deze stoel een verrijking van het huidige repertoire.

De Lage leren stoel zit comfortabel en is door ontwerper Tiddo de Ruiter fraai afgewerkt. De jury waardeert de eenvoud van het ontwerp en daarbij zit de stoel verrassend lekker. Het smalle, expressieve frame dat in twee varianten is gebruikt, leverde de nodige discussie over de oorspronkelijkheid op, die uiteindelijk in het voordeel van de stoel uitviel.

Winnaar

Naar de unanieme mening van de jury is er één stoel die er door vormgeving, comfort en duurzaamheid in alle opzichten uitspringt en die zich fantastisch laat gebruiken in interieurs.

De winnaar van de Thonet Mart Stamprijs 2009 is vouwwow van Maartje Nuy en Joost van Noort.

Runners up

Mass/Void
Pieter Bedaux



OO
Lindey Cafsia

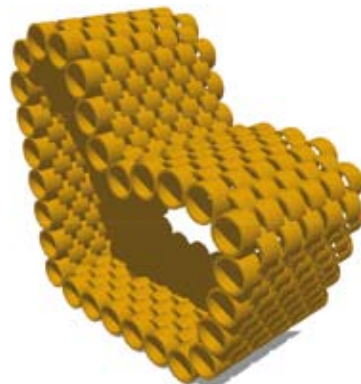

GRTZ
Marian Duijvestijn



Gaudi Stool
Bram Geenen



Coral
Ton Haas voor Harechair



Chair 001
Marcel Klever

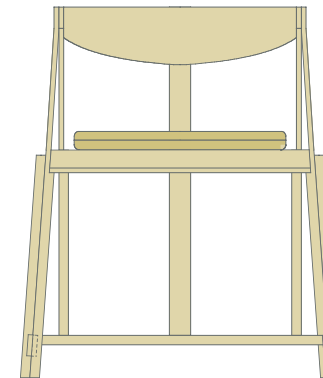

15 Degrees
Carolien Laro



Brad
Onno Schelling

